

产品的受入，搬运，保管以及操作注意事项



产品的受入

●产品受入时的检查项目

部品受入时，请检查以下项目

●端子（公母端子通用）

- 品番是否正确？
- 包装盒是否变形破损？
- 端子卷盘是否凌乱？

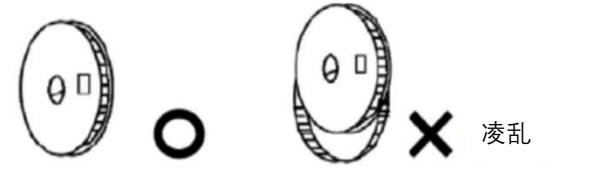
 注意		端子有变形的危险。
		

产品的搬运、保管以及操作注意事项

 注意	・避免接触到水，灰尘，油，有毒气体，请不要让产品处在无保护状态。 ・使用期限：请尽可能在购买后1年内使用
---	---

为了防止变形及破损，各部品都需要遵守以下内容

●端子（公母端子通用）

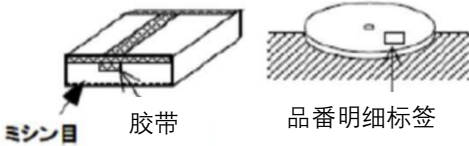
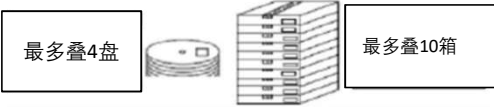
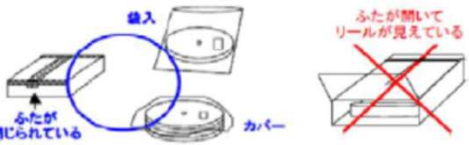
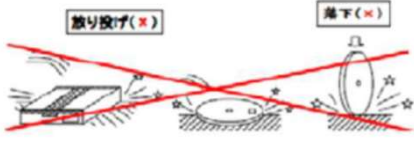
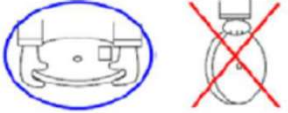
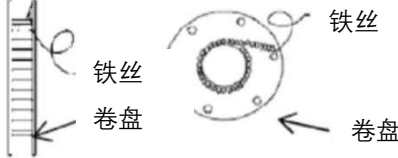
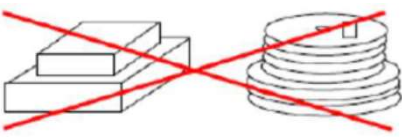
	遵守规则	对品质影响
保管	避免阳光直射，保存在室内 推荐保存温度：20°C ± 15°C 推荐保存湿度：65% ± 20%	 <p>有可能造成卷盘变形，端子生锈问题</p>
保管 · 搬运	纸箱包装品 请把胶带封箱面朝上放置 卷盘包装品 请标签朝上横放	 <p>卷盘的保管 由于自重可能造成端子的变形，缠绕方式被破坏等问题</p>
保管	纸箱包装品最多叠10箱 卷盘包装最多叠4盘	 <p>有可能造成端子变形</p>
保管	纸箱包装品 请盖上箱子 卷盘包装品 请装入袋子或盖上防尘盖	 <p>端子沾上灰尘可能造成接触不良问题</p> <p>※不要落入灰尘</p>
搬运	请不要扔放产品或让产品跌落，是产品受到冲击	 <p>可能造成端子的变形，缠绕等问题</p>
搬运	为防止端子变形，请双手拿起卷盘	 <p>可能造成端子变形</p>
保管	使用途中的卷盘的保管方法：为防止端子卷凌乱，把末端固定在卷盘或铁丝内	 <p>可能造成端子缠绕方式被破坏等问题</p>
保管 · 搬运	不要把尺寸不同的箱子或卷盘叠在一起	 <p>由于重量压迫造成卷盘破损及端子变形的的问题</p>

※根据产品不同，操作方法可能会有不同，具体各个产品的操作方法请参照产品说明书。